



» ECO Mode

Big fuel saving with ECO

» STAGE IV /TIER 4F

Any Dynapac product equipped with a Stage IV engine, is not only compliant with the latest emission stage but is also contributing to great fuel cost savings.

TEKNISK DATA

VIKTER

Max. arbetsvikt	3 000 kg
Arbetsvikt (inkl. ROPS)	2 215 kg
Modulvikt (valsram/traktordel)	1 145 kg/1 070 kg

PACKNINGSDATA

Hjulvikt	268 kg/wheel
Däckstorlek (släta)	640x240-15.6
Centrifugalkraft	29/25 kN
Nominell amplitud	0,5 mm
Statisk linjelast	10,7 kg/cm
Vibrationsfrekvens (1/min)	66/61 Hz
Vattentank	185 l
Emulsionstank	20 l

FRAMKOMLIGHET

Arbets hastighet	0-10 km/h
Tiltning	±10°
Maximal teoretisk backtagningsförmåga	71 %

MOTOR

Tillverkare/Modell	Kubota D1703-M (IIIA)
Typ	Water cooled diesel engine
Max. effekt, SAE J1995	26 kW (35,0 hp) @ 2 800 rpm
Bränsletank	45 l

MOTOR

Tillverkare/Modell	Kubota D1703-DI (T4/V)
Typ	Vattenkyld
Max. effekt, SAE J1995	18,5 kW (25 hp) @ 2 200 rpm

MOTOR

Modell	D1803-CR (T4/V)
Tillverkare/Modell	Kubota D1803-CR (T4/V)
Typ	Vattenkyld
Max. effekt, SAE J1995	28 kW (37,5 hp) @ 2 700 rpm

HYDRAULIKSYSTEM

Drivning	Axial piston pump with variable displacement. Radial piston motors with constant displacement.
Vibration	Kugghjulspump/motor med konstant deplacement.
Styrning	Kugghjulspump med konstant deplacement.
Färd broms	Hydrostatisk i fram & backreglage.
Parkerings-/ Nödbroms	Failsafe multidisc brake on drum and wheels.

Hitta oss lokalt på www.dynapac.com

Vi förbehåller oss rätten att ändra specifikationer utan föregående meddelande. Foton och illustrationer visar inte alltid standardversioner av maskiner.

Ovanstående information är endast en allmän beskrivning, all information tillhandahålls utan ansvar.

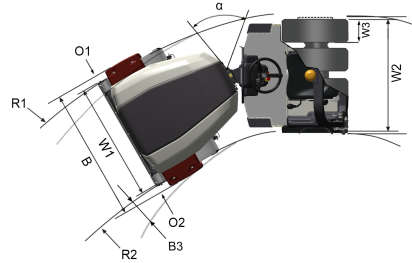
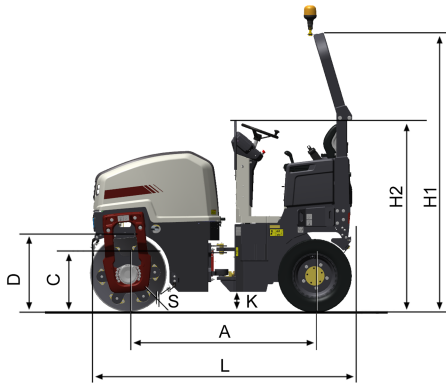

MÅTT

DIMENSIONER

A. Axelavstånd	1 700 mm
B. Bredd	1 340 mm
B3. Bredd, offset	50 mm
C. Kantstensfrigång	554 mm
D. Valsdiameter	700 mm
H1. Höjd med ROPS	2 542 mm
H2. Höjd utan ROPS /hytt	1 744 mm
K. Markfrigång	180 mm
L. Längd	2 400 mm
O1. Överhäng, höger	70 mm
O2. Överhäng, vänster	70 mm
R1. Vändradie, yttre	3 710 mm
R2. Vändradie, inre	2 640 mm
S. Valsvepstjocklek	12 mm
W1. Valsbredd	1 070 mm
α. Styrvinkel	±30°

Hitta oss lokalt på www.dynapac.com

Vi förbehåller oss rätten att ändra specifikationer utan föregående meddelande. Foton och illustrationer visar inte alltid standardversioner av maskiner.

Ovanstående information är endast en allmän beskrivning, all information tillhandahålls utan ansvar.